

**BG: Инструкции за употреба на картинг кола с педали**

**Модел: FEVER Артикулен No. B005**

**GB: Operating instructions and Assembly manual for Pedal go-kart**

**Model: FEVER Item No. B005**

**DE: Bedienungsanleitung für Tretauto mit Pedalen**

**Modell: FEVER, Artikelnummer B005**

**GR: Οδηγίες χρήσης του καρτ οχήματος με ποδόπληκτρα**

**Μοντέλο: FEVER, αριθμός εμπορεύματος: B005**

**RO: Instrucțiuni de utilizare mașina kart cu pedale**

**Model: FEVER, Nr. articol B005**

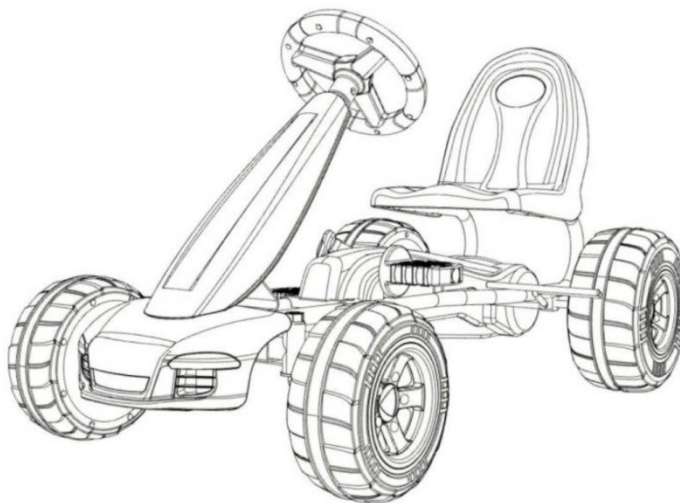

**BG: ВАЖНО!** ПРОЧЕТЕТЕ ВНИМАТЕЛНО И ЗАПАЗЕТЕ ЗА БЪДЕЩИ СПРАВКИ!

ИНСТРУКЦИЯТА ЗА УПОТРЕБА СЪДЪРЖА ВАЖНА ИНФОРМАЦИЯ ЗА СГЛОБЯВАНЕТО, ПРАВИЛНОТО ИЗПОЛЗВАНЕ И ПОДДРЪЖКАТА НА ПРОДУКТА. КАРТИНГ КОЛАТА ОТГОВАРЯ НА ИЗИСКВАНИЯТА НА ЕВРОПЕЙСКИ СТАНДАРТ EN 71-1-2-3.

**ВНИМАНИЕ!** СХЕМИТЕ И ФИГУРИТЕ В ТАЗИ ИНСТРУКЦИЯ СА САМО ИЛЮСТРАТИВНИ И НАСОЧВАЩИ. ПРОДУКТЪТ, КОЙТО СТЕ ЗАКУПИЛИ МОЖЕ ДА СЕ РАЗЛИЧАВА ОТ ТЯХ.

**GB: IMPORTANT!** READ CAREFULLY AND KEEP FOR FUTURE REFERENCE!

THE USER MANUAL CONTAINS IMPORTANT INFORMATION ON THE ASSEMBLY, CORRECT USE AND MAINTENANCE OF THE PRODUCT. THE CHILDREN PEDAL CAR COMPLIES WITH THE REQUIREMENTS OF EUROPEAN STANDARD EN 71-1-2-3.

**WARNING!** THE SHEMES AND FIGURES IN THIS INSTRUCTIONS ARE FOR ILLUSTRATIVE PURPOSE ONLY. THE PRODUCT YOU HAVE BOUGHT MAY DIFFER FROM THEM.

**DE:WICHTIG!** SORGFÄLTIG DURCHLESEN UND ZUM NACHLESEN AUFBEWAHREN!

DIE GEBRAUCHSANLEITUNG ENTHÄLT WICHTIGE INFORMATIONEN ÜBER DEN ZUSAMMENBAU, DIE RICHTIGE NUTZUNG UND WARTUNG DES PRODUKTS. DAS CARTING AUTO ENTSPRICHT DEN ANFORDERUNGEN DER EUROPÄISCHEN NORM EN 71-1-2-3. **ACHTUNG!** DIE PLÄNE UND ABBILDUNGEN DIESER ANWEISUNG DIENEN NUR ZUR VERANSCHULICHUNG UND ZU INFORMATIONSZWECKEN. DAS VON IHNEN GEKAUFTE PRODUKT KANN UNTERSCHIEDE AUFWEISEN.

**GR: ΣΗΜΑΝΤΙΚΟ!** ΔΙΑΒΑΣΤΕ ΠΡΟΣΕΚΤΙΚΑ ΚΑΙ ΚΡΑΤΗΣΤΕ ΓΙΑ ΜΕΛΛΟΝΤΙΚΕΣ ΑΝΑΦΟΡΕΣ! ΟΙ ΟΔΗΓΙΕΣ ΧΡΗΣΗΣ ΣΥΜΠΕΡΙΛΑΜΒΑΝΟΥΝ ΣΗΜΑΝΤΙΚΕΣ ΠΛΗΡΟΦΟΡΙΕΣ ΓΙΑ ΤΗΝ ΣΥΝΑΡΜΟΛΟΓΗΣΗ, ΤΗΝ ΣΩΣΤΗ ΧΡΗΣΗ ΚΑΙ ΣΥΝΤΗΡΗΣΗ ΤΟΥ ΠΡΟΪΟΝΤΟΣ. ΤΟ ΚΑΡΤΙΝΓ ΑΥΤΟΚΙΝΗΤΑΚΙ ΑΚΟΛΟΥΘΕΙ ΤΟ ΕΥΡΩΠΑΪΚΟ ΠΡΟΤΥΠΟ EN 71-1-2-3. **ΠΡΟΣΟΧΗ!** ΤΑ ΣΧΕΔΙΑ ΚΑΙ ΟΙ ΦΙΓΟΥΡΕΣ ΣΕ ΑΥΤΕΣ ΤΙΣ ΟΔΗΓΙΕΣ ΕΙΝΑΙ ΜΟΝΟ ΕΙΚΟΝΙΚΕΣ ΚΑΙ ΕΝΔΕΙΚΤΙΚΕΣ ΤΟ ΠΡΟΙΟΝ ΠΟΥ ΕΧΕΤΕ ΑΓΟΡΑΣΕΙ ΜΠΟΡΕΙ ΝΑ ΔΙΑΦΕΡΕΙ ΑΠΟ ΑΥΤΕΣ.

**RO: IMPORTANT!** CITIȚI CU ATENȚIE ȘI PASTRATI PENTRU REFERINȚE VIITOARE!

INSTRUCȚIUNEA DE UTILIZARE CONȚINE INFORMAȚII IMPORTANTE PRIVIND FABRICAREA, UTILIZAREA CORECTĂ ȘI ÎNTREȚINEREA PRODUSULUI. PACHETUL ESTE COMPLET CU CERINȚELOR STANDARDULUI EUROPEAN EN 71-1-2-3. **ATENȚIE!** SCHEMELE ȘI FIGURILE DIN ACEASTĂ INSTRUCȚIUNE SUNT NUMAI ILLUSTRATIVE ȘI DIRECTORI. PRODUSUL PE CARE LA ATI CUMPĂRAT POATE FI DIFERIT DE LA ACESTEA.

PD

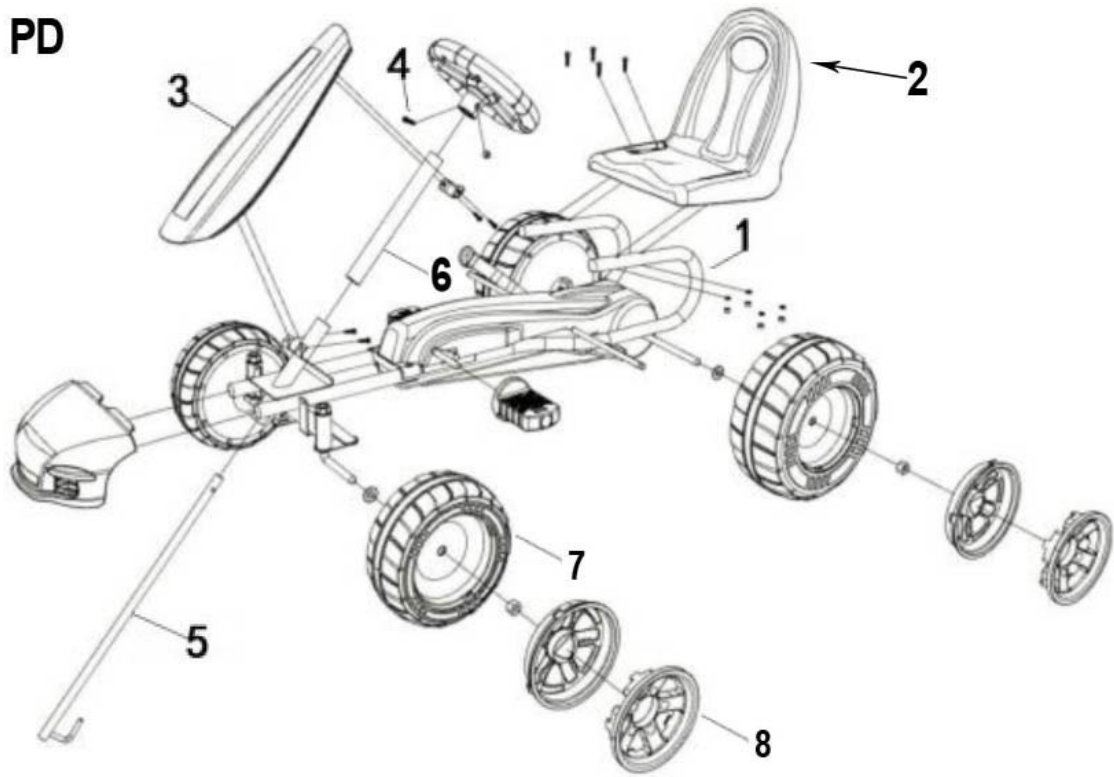

СТЪПКИ НА СГЛОБЯВАНЕ/ ASSEMBLY STEPS

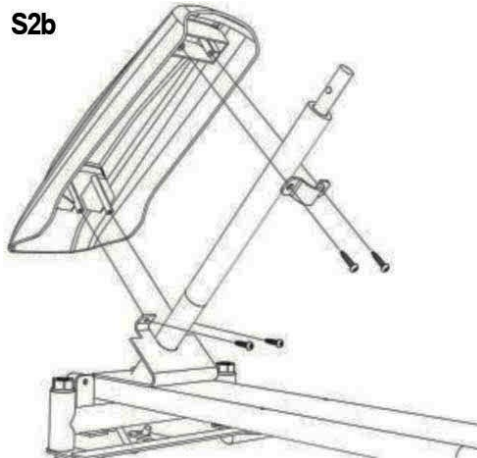
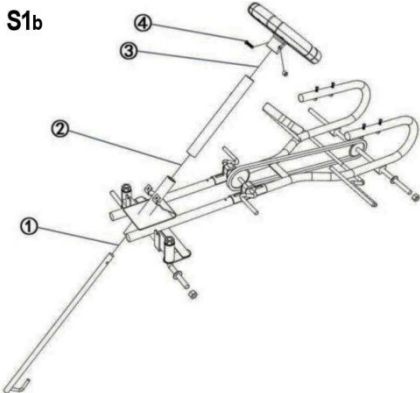
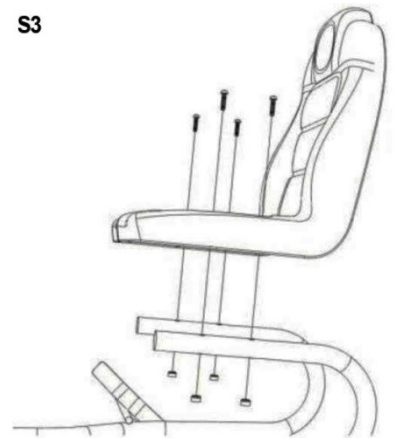
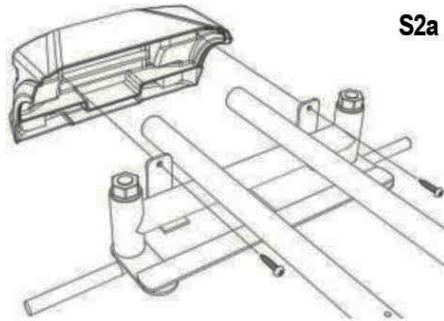
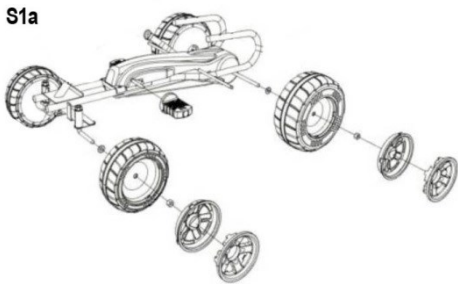

Подходяща възраст	36 месеца +	Максимална товароносимост	< 30 кг
Материали	Стомана, PP, PVC	Размер на продукта	82.2 x 48 x 50.3 cm
Функции	Каране напред, назад и завиване, ръчна спирачка	Размер на опаковката	83 x 27 x 52cm

### ПРЕДУПРЕЖДЕНИЯ

1. Този продукт е предназначен за употреба от деца на възраст над 36 месеца с тегло до 30 кг. Да не се претоварва.
2. **Внимание!** Да се употребява само при пряк надзор на възрастен.
3. **Внимание!** Опасност от задавяне! Малки части. Изисква се сглобяване от възрастен.
4. **Внимание!** При употреба следва да се носят лични предпазни средства. Да не се използва в зони на трафик.
5. **Внимание!** Колата е предназначена за употреба само от едно дете.
6. Не позволявайте на друго дете да бута колата, докато Вашето дете я използва.
7. Да не се използва по наклонени и стръмни площи или стълбища, в близост до плувни басейни или други водни тела, алеи за велосипедисти.
8. Да се кара само по равни терени и безопасени площадки.
9. Да се кара само на дневна светлина.
10. Дръжте далеч от източници на топлина – открити огнища, готварски или отоплителни уреди.
11. Периодично проверявайте състоянието и целостта на отделните детайли, за да избегнете повреди и нараняване на вашето дете.
12. Преди употреба проверете:
  - дали болтовете са добре затегнати.
  - дали колелата, седалката и кормилото са здрави и фиксирани стабилно.
  - дали колелата се движат свободно.
13. Преди детето да започне да кара колата самостоятелно, уверете се, че то е усвоило добре знанията и уменията за правилна и безопасна употреба на продукта. Само така то ще може да избегне евентуални падания или сблъсъци, при които може да нарани себе си и околните.
14. Не позволявайте на детето да кара колата босо, без обувки или с обувки с хлъзгава подметка.
15. Не използвайте колата навън в дъждовни дни. Не я мокрете обилно с вода или с други течности по време на игра или при почистване. Така ще предотвратите риска от увреждане на играчката, впоследствие появата на ръжда по металните части и нарушаване на стабилността на свързките.
16. Детето не трябва да скача с колата от бордюри или други по-високи места, както и да се блъска в тях.
17. Уверете се, че детето държи кормилото здраво с две ръце, докато кара играчката и да не се изправя върху седалката или педалите.
18. Научете Вашето дете и другите деца, които са в близост до колата, да не докосват колелата с ръце или с други предмети, докато тя е в движение.
19. Не поставяйте и не връзвайте по играчката предмети или връзки. Риск от омотаване и нараняване.
20. Не модифицирайте никоя от частите по продукта!
21. При повреда се свържете с търговския обект, от който сте закупили продукта. Не се опитвайте да ремонтирате сами продукта.
22. Този продукт е играчка! Използвайте го само по предназначение, а не за превозване на предмети или за транспортиране на хора/ багаж.
23. Съхранявайте продукта далеч от директна слънчева светлина и източници на топлина.
24. Риск от удушаване или задушаване. Дръжте опаковките на продукта далеч от деца.

### ПРОФИЛАКТИКА И ПОДДРЪЖКА

1. Периодично проверявайте изправността на отделните елементи.
2. Поддържайте играчката чиста. Не мийте и не обливайте директно с вода. Може да почиствате с мека кърпа, навлажнена с вода или с мек неутрален почистващ препарат. Не използвайте агресивни почистващи препарати или такива, съдържащи абразивни частици.
3. Преди всяка употреба цялостно преглеждайте продукта. Проверете дали неподвижните части са добре фиксирани, и дали колелата могат да се въртят свободно. При необходимост затегнете разхлабените винтове и болтове. Съхранявайте играчката в сухи помещения, без влага и на безопасно разстояние от източници на топлина.
4. Не претоварвайте колата.
5. Редовно проверявайте количката с педали преди и след всяко ползване:
  - А.) Ако има разхлабени винтове и гайки, затегнете ги.
  - Б.) Ако седалката е разхлабена, затегнете развинтените гайки.
  - В.) Смазвайте периодично веригата.
  - Г.) Проверявайте редовно целостта на гумите.
6. Ако установите повреда по картинг колата, спрете употребата ѝ. Свържете с търговския обект, от който сте закупили продукта или вносителя.

### ЧАСТИ

Вижте Фигура PD, на която са показани отделните части:

1. Рамка; 2. Седалка; 3. Преден панел; 4. Волан; 5. Кормилна Вилка; 6. Тръба за фиксиране на предната декоративна част; 7. Гуми; 8. Декоративни тасове на гумите

Към продукта е включена опаковка с части, спомагачи фиксирането на отделните части: А. Винтове размер 5x30 – 4 бр., за фиксиране на седалката; В. Шайби размер 5x12\*0.8 – 4+1 бр., за фиксиране на седалката; С. Гайки размер M5 – 4 бр., за фиксиране на седалката; D. Винтове размер 4x12 – 4 бр., за фиксиране на предната декоративна част; E. Метална пластина за фиксиране на предната декоративна част – 1 бр.;

### СТЪПКИ НА СГЛОБЯВАНЕ

Следвайте точните указания. След изпълнението на всяка операция се убедете, че сте фиксирали отделните части е стабилно.

#### 1. Стъпка 1 – Вижте Фигури S1a и S1b:

- **S1a** – Поставете една шайба на предната оси. След това поставете гумата. Фиксирайте я с помощта на гайка и гаечен ключ. Накрая поставете декоративен тас. По същия начин фиксирайте и другите гуми.

- S1b - Промушете правия край на кормилната вилка през отвора в предната част на рамката и тръбата за фиксиране на предната декоративна част. Закривеният край на кормилния вал трябва да се промуши през отвора на свързващата метална пластина на предната ос. Поставете волана на кормилната вилка и фиксирайте с помощта на винт и гайка. Не претаягайте, за да не повредите някоя от частите. Накрая поставете капачката на волана.

**2.Стъпка 2 – Вижте Фигура S2a и S2b:** Поставете предния панел на рамката. Долната му част трябва да се фиксира към рамката на картинга с 2 винта. Фиксирайте горната част с помощта на 4 винта и метална пластина.

**4.Стъпка 3 – Вижте Фигура S3:** Поставете седалката в задната част на рамката на колата. Фиксирайте я с 4 винта, 4 шайби и 4 гайки. Не претаягайте, за да не повредите някоя от частите.

## УСЛОВИЯ НА ТЪРГОВСКАТА ГАРАНЦИЯ

### ВАЖИ САМО ЗА БЪЛГАРСКИ ПОТРЕБИТЕЛИ И НА ТЕРИТОРИЯТА НА БЪЛГАРИЯ

#### ОБЩИ ИЗИСКВАНИЯ

“Мони Трейд”, ООД дава 24 месеца търговска гаранция, което отразява нашето доверие във високото качество на нашия дизайн, инженеринг, производство и ефективността на продукта. Потвърждаваме, че този продукт е произведен в съответствие с настоящите европейски изисквания за безопасност и стандартите за качество, които са приложими за този продукт, и че този продукт е без дефекти в материалите и изработката, в момента на покупката.

Детските стоки с производител “Мони Трейд”, ООД имат срок на гаранция две години, считано от датата на закупуване на стоката. Законовият срок също е две години и е регламентиран в Закона за защита на потребителите. Същото се отнася и за детските стоки на чуждите марки, чиито официален представител за България е “Мони Трейд” ООД.

Независимо от търговската гаранция продавачът отговаря за липсата на съответствие на потребителската стока с договора за продажба съгласно гаранцията по чл. 112-115 от ЗЗП!

• Чл. 112. (1) При несъответствие на потребителската стока с договора за продажба потребителят има право да предяви рекламация, като поиска от продавача да приведе стоката в съответствие с договора за продажба. В този случай потребителят може да избира между извършване на ремонт на стоката или замяната ѝ с нова, освен ако това е невъзможно или избраният от него начин за обезщетение е непропорционален в сравнение с другия.

(2) Смята се, че даден начин за обезщетяване на потребителя е непропорционален, ако неговото използване налага разходи на продавача, които в сравнение с другия начин на обезщетяване са неразумни, като се вземат предвид:

1. стойността на потребителската стока, ако нямаше липса на несъответствие;

2. значимостта на несъответствието;

3. възможността да се предложи на потребителя друг начин на обезщетяване, който не е свързан със значителни неудобства за него.

•Чл. 113. (1) (Нова - ДВ, бр. 18 от 2011 г.) Когато потребителската стока не съответства на договора за продажба, продавачът е длъжен да я приведе в съответствие с договора за продажба.

(2) (Предишна ал. 1 - ДВ, бр. 18 от 2011 г.) Привеждането на потребителската стока в съответствие с договора за продажба трябва да се извърши в рамките на един месец, считано от предявяването на рекламацията от потребителя.

(3) (Предишна ал. 2, изм. - ДВ, бр. 18 от 2011 г.) След изтичането на срока по ал. 2 потребителят има право да развали договора и да му бъде възстановена заплатената сума или да иска намаляване на цената на потребителската стока съгласно чл. 114.

(4) (Предишна ал. 3 - ДВ, бр. 18 от 2011 г.) Привеждането на потребителската стока в съответствие с договора за продажба е безплатно за потребителя. Той не дължи разходи за експедиране на потребителската стока или за материали и труд, свързани с ремонта ѝ, и не трябва да понася значителни неудобства.

(5) (Предишна ал. 4 - ДВ, бр. 18 от 2011 г.) Потребителят може да иска и обезщетение за претърпените вследствие на несъответствието вреди.

•Чл. 114. (1) При несъответствие на потребителската стока с договора за продажба и когато потребителят не е удовлетворен от решаването на рекламацията по чл. 113, той има право на избор между една от следните възможности:

1. разваляне на договора и възстановяване на заплатената от него сума;

2. намаляване на цената.

(2) Потребителят не може да претендира за възстановяване на заплатената сума или за намаляване цената на стоката, когато търговецът се съгласи да бъде извършена замяна на потребителската стока с нова или да се поправи стоката в рамките на един месец от предявяване на рекламацията от потребителя.

(3) (Нова – ДВ, бр. 61 от 2014 г., в сила от 25.07.2014 г.) Търговецът е длъжен да удовлетвори искане за разваляне на договора и да възстанови заплатената от потребителя сума, когато след като е удовлетворил три рекламации на потребителя чрез извършване на ремонт на една и съща стока, в рамките на срока на гаранцията по чл. 115, е налице следваща поява на несъответствие на стоката с договора за продажба.

(4) (Предишна ал. 3 – ДВ, бр. 61 от 2014 г., в сила от 25.07.2014 г.) Потребителят не може да претендира за разваляне на договора, ако несъответствието на потребителската стока с договора е незначително.

•Чл. 115. (1) Потребителят може да упражни правото си по този раздел в срок до две години, считано от доставянето на потребителската стока.

(2) Срокът по ал. 1 спира да тече през времето, необходимо за поправката или замяната на потребителската стока или за постигане на споразумение между продавача и потребителя за решаване на спора.

(3) Упражняването на правото на потребителя по ал. 1 не е обвързано с никакъв друг срок за предявяване на иск, различен от срока по ал. 1.

#### ЗА СТОКИ В ГАРАНЦИОНЕН СРОК Е МНОГО ВАЖНО ДА ЗНАЕТЕ

•НЕОБХОДИМО Е ДА ЗАПАЗИТЕ КАСОВАТА БЕЛЕЖКА И/ИЛИ ФАКТУРАТА, ИЗДАДЕНИ ВИ ОТ ТЪРГОВЕЦА ПРИ ЗАКУПУВАНЕТО НА СТОКАТА ПРЕЗ ЦЕЛИЯ СРОК НА ГАРАНЦИЯ.

•КОГАТО В ГАРАНЦИОННИЯ СРОК УСТАНОВИТЕ НЕСЪОТВЕТСТВИЕ, ДЕФЕКТ ИЛИ ПРОБЛЕМ ПРИ УПОТРЕБАТА НА СТОКАТА, ЗАДЪЛЖИТЕЛНО ТРЯБВА ДА ПРЕДОСТАВИТЕ КАСОВАТА БЕЛЕЖКА И/ИЛИ ФАКТУРАТА, ЗА ДА БЪДЕ ПРИЕТА И РЕГИСТРИРАНА РЕКЛАМАЦИЯТА ОТ ТЪРГОВЕЦА ИЛИ УПЪЛНОМОЩЕНО ОТ НЕГО ЛИЦЕ.

•БЕЗ КАСОВА БЕЛЕЖКА ГУБИТЕ ПРАВАТА СИ ЗА ГАРАНЦИОННО И БЕЗПЛАТНО ОБСЛУЖВАНЕ И ВСИЧКИ РАЗХОДИ И ДЕЙСТВИЯ ЗА ОТСТРАНЯВАНЕ НА НЕСЪОТВЕТСТВИЕ, ДЕФЕКТ ИЛИ ПРОБЛЕМ, ВКЛЮЧИТЕЛНО ЗА ТРАНСПОРТ ДО СПЕЦИАЛИЗИРАН СЕРВИЗ, ЩЕ БЪДАТ ЗА ВАША СМЕТКА.

•ПРЕДИ ДА ПРЕДЯВИТЕ РЕКЛАМАЦИЯ, ТРЯБВА ДА СЕ УВЕРИТЕ, ЧЕ СТОКАТА Е С ВАЛИДЕН СРОК ЗА ГАРАНЦИОННО ОБСЛУЖВАНЕ. ЗА ЦЕЛТА Е НЕОБХОДИМО ДА ПРОВЕРИТЕ ДАТАТА НА ЗАКУПУВАНЕТО НА СТОКАТА ОТ КАСОВАТА БЕЛЕЖКА И/ИЛИ ФАКТУРАТА, ИЗДАДЕНИ ВИ ПРИ ПОКУПКАТА Й.

•ПОТРЕБИТЕЛЯТ НЕ МОЖЕ ДА ПРЕТЕНДИРА ЗА ВЪЗСТАНОВЯВАНЕ НА ЗАПЛАТЕНАТА СУМА ИЛИ ЗА НАМАЛЯВАНЕ НА ЦЕНАТА, КОГАТО ЗА ОТСТРАНЯВАНЕ НА НЕСЪОТВЕТСТВИЕТО ТЪРГОВЕЦЪТ ПРЕДЛОЖИ ДА СЕ ИЗВЪРШИ РЕМОТ НА СТОКАТА ИЛИ ДА Я ЗАМЕНИ С НОВА.

•ДНИТЕ ЗА РЕМОТ НА СТОКАТА СЕ ПРИБАВЯТ КЪМ ГАРАНЦИОННИЯ СРОК.

•ПОТРЕБИТЕЛЯТ НЕ МОЖЕ ДА ПРЕТЕНДИРА ЗА РАЗВАЛЯНЕ НА ДОГОВОРА ЗА ПРОДАЖБА, КОГАТО НЕСЪОТВЕТСТВИЕТО НА СТОКАТА С ДОГОВОРА Е НЕЗНАЧИТЕЛНО.

- ПРИВЕЖДАНЕТО НА СТОКАТА В СЪОТВЕТСТВИЕ С ДОГОВОРА ЗА ПРОДАЖБА СЕ ИЗВЪРШВА В РАМКИТЕ НА ЕДИН МЕСЕЦ, СЧИТАНО ОТ ДАТАТА НА ПРЕДЯВЯВАНЕ НА РЕКЛАМАЦИЯТА. ТОВА Е РЕГЛАМЕНТИРАНИЯТ МАКСИМАЛЕН СРОК В ЗАКОНА ЗА ЗАЩИТА НА ПОТРЕБИТЕЛИТЕ.
- ПРИВЕЖДАНЕТО НА СТОКАТА В СЪОТВЕТСТВИЕ С ДОГОВОРА ЗА ПРОДАЖБА Е БЕЗПЛАТНО ЗА ПОТРЕБИТЕЛЯ. ПОТРЕБИТЕЛЯТ НЕ ДЪЛЖИ РАЗХОДИ ЗА ТРАНСПОРТИРАНЕ НА ПРОДУКТА, ЗА РЕЗЕРВНИ ЧАСТИ, МАТЕРИАЛИ И ТРУД, СВЪРЗАНИ С РЕМОНТА И ГАРАНЦИОННОТО ОБСЛУЖВАНЕ.
- ТЪРГОВЕЦЪТ Е ДЪЛЖЕН ДА УДОВЛЕТВОРИ ИСКАНЕ ЗА РАЗВАЛЯНЕ НА ДОГОВОРА И ДА ВЪЗСТАНОВИ ЗАПЛАТЕНАТА ОТ ПОТРЕБИТЕЛЯ СУМА, КОГАТО СЛЕД КАТО Е УДОВЛЕТВОРИЛ ТРИ РЕКЛАМАЦИИ НА ПОТРЕБИТЕЛЯ ЧРЕЗ ИЗВЪРШВАНЕ НА РЕМОНТ НА ЕДНА И СЪЩА СТОКА, В РАМКИТЕ НА ГАРАНЦИОННИЯ СРОК Е НАЛИЦЕ СЛЕДВАЩА ПОЯВА НА НЕСЪОТВЕТСТВИЕ НА СТОКАТА С ДОГОВОРА ЗА ПРОДАЖБА.
- ИНФОРМИРАЙТЕ СЕ ОТ ТЪРГОВЕЦА ИЛИ ПРОИЗВОДИТЕЛЯ КАКВО ИЛИ КОИ ЧАСТИ ОТ СТОКАТА НЕ ПОДЛЕЖАТ НА ГАРАНЦИОННО ОБСЛУЖВАНЕ.

**ГАРАНЦИЯТА ОТПАДА И РЕКЛАМАЦИЯТА НЕ СЕ ОБСЛУЖВА БЕЗПЛАТНО КОГАТО:**

- НЕ СТЕ ЗАПАЗИЛИ КАСОВАТА БЕЛЕЖКА И/ИЛИ ФАКТУРАТА.
- НЕ СА СПАЗЕНИ УКАЗАНИЯТА ОТ ИНСТРУКЦИИТЕ ЗА СГЛОБЯВАНЕ, МОНТАЖ И ПРОФИЛАКТИКА.
- НЕ СА СПАЗЕНИ УКАЗАНИЯТА ОТ РЪКОВОДСТВОТО ОТНОСНО ПОДДРЪЖКАТА И ПРАВИЛНАТА УПОТРЕБА.
- СТОКАТА Е НЕПРАВИЛНО ИЛИ ЧАСТИЧНО СГЛОБЕНА.
- ИМА ПОВЪРХНОСТНИ НАРАНЯВАНИЯ, ПОЛУЧЕНИ ПО ВРЕМЕ НА ЕКСПЛОАТАЦИЯТА НА СТОКАТА, ПРИ ПРЕНАСЯНЕ, ТРАНСПОРТ ИЛИ СЪХРАНЕНИЕ.
- ПОВРЕДАТА Е ВЪЗНИКНАЛА ВСЛЕДСТВИЕ НА НЕБРЕЖНА ЕКСПЛОАТАЦИЯ, ПРЕТОВАРВАНЕ, СЪХРАНЕНИЕ В НЕПОДХОДЯЩА СРЕДА.
- ПОВРЕДАТА Е ВЪЗНИКНАЛА ВСЛЕДСТВИЕ НА УПОТРЕБА НА СТОКАТА ЗА ЦЕЛИ, РАЗЛИЧНИ ОТ ПРЕДНАЗНАЧЕНИЕТО ѝ - НАПРИМЕР ЗА ТЕСТОВЕ, ДЕМОНСТРАЦИИ, ОДАВАНЕ ПОД НАЕМ И ДР.
- СТОКАТА Е РЕМОНТИРАНА В НЕОПРАВОМОЩЕН ОТ ПРОИЗВОДИТЕЛЯ СЕРВИЗ ИЛИ ОТ ДРУГИ ЛИЦА.
- ИМА ИЗВЪРШЕНА ПРОМЯНА ИЛИ МОДИФИКАЦИЯ НА КОНСТРУКЦИЯТА.
- ПОВРЕДАТА Е ПОЛУЧЕНА ВСЛЕДСТВИЕ НА МОНТИРАНИ ОТ ПОТРЕБИТЕЛЯ ЧАСТИ И АКСЕСОАРИ, РАЗЛИЧНИ ОТ СПЕЦИФИКАЦИЯТА НА СТОКАТА ПРИ ПРОДАЖБАТА.
- ДЕФЕКТИТЕ СА ПОЛУЧЕНИ В РЕЗУЛТАТ НА ВЪЗДЕЙСТВИЕ НА ВЪНШНИ СИЛИ – ПРИРОДНИ БЕДСТВИЯ, СЧУПВАНИЯ СЛЕД УДАР С ТЪВЪРД ПРЕДМЕТ ИЛИ КАТАСТРОФА, ПРОМИШЛЕНИ ИЗПАРИЕНИЯ, АГРЕСИВНИ МИЕЩИ ПРЕПАРАТИ И ДР. ПОДОБНИ.

**ОБСТОЯТЕЛСТВА, ПРИ КОИТО ГАРАНЦИЯТА НА СТОКАТА СЕ ЗАПАЗВА, НО ЗА ЕДНА ЧАСТ ОТ ПОВРЕДЕНИТЕ ЧАСТИ, КОИТО ПОДЛЕЖАТ НА АМОРТИЗАЦИЯ ПО ВРЕМЕ НА НОРМАЛНАТА ЕКСПЛОАТАЦИЯ НА СТОКАТА, СЪЩИТЕ ЧАСТИ И РЕМОНТЪТ СЕ ЗАПЛАЩАТ ОТ ПОТРЕБИТЕЛЯ ТАКИВА ЧАСТИ СА:**

- **КАРТИНГ КОЛИ С ПЕДАЛИ** - СПУКАНИ, СКЪСАНИ ИЛИ ПРОТРИТИ ГУМИ, СЧУПЕНИ ПЕДАЛИ, СПУКАНИ ПЛАСТМАСОВИ ЧАСТИ, ПОВРЕДЕНИ ЧАСТИ В СЛЕДСТВИЕ НА ПРЕТОВАРВАНЕ.

Преди да предприемете действия за рекламация на стока в гаранционен срок, закупена от електронния ни магазин или наш контрагент проверете дали стоката отговаря на описаните до тук условия. Обърнете особено внимание на обстоятелствата, при които гаранцията отпада, както и за частите, които подлежат на амортизация и в периода на гаранция се заплащат.

За да изпратите стоката и рекламацията да бъде приета, Вие задължително трябва:

1. Да почистите добре стоката и в пълна окомплектовка да я поставите в подходяща за транспортиране опаковка, по възможност в оригиналната опаковка, за да предпазите стоката от увреждане при транспорт.

2. В опаковката да поставите следните документи и данни:

- копия на касовата бележка /финансов бон/ и фактура, издадени Ви при закупуването на стоката;
- гаранционна карта;
- други документи, ако разполагате с такива – например протоколи, актове, експертни заключения и др., които установяват несъответствието на стоката с договореното или установяват претенцията Ви по основание и размер
- описание на несъответствието според Вас - дефектът или проблемът при употребата на стоката

**ДЕЙСТВИЯ ЗА ОТСТРАНЯВАНЕ НА НЕСЪОТВЕТСТВИЕ НА СТОКА С ГАРАНЦИЯ**

След като търговецът получи стоката, обект на рекламацията, задължително я вписва в регистъра на предявените рекламации.

Привеждането на стоката в съответствие с договора за продажба е безплатно за потребителя. В случай, че са изпълнени изброените условия и рекламацията е основателна, се предприемат действия за отстраняване на несъответствието, като потребителят не дължи разходи за експедиране на стоката, за резервни части, материали и труд, свързани с ремонта и гаранционното обслужване.

Когато рекламацията е неоснователна, разходите за експедиране на стоката са за сметка на потребителя.

При наличие на обстоятелства, които са основание за отпадане на гаранцията, отстраняването на несъответствие се осъществява срещу заплащане и само след изричното съгласие на потребителя.

Максималният срок за отстраняване на несъответствието е един месец, считано от датата на предявяване на рекламацията. След сервизните действия по предявената рекламация (преглед на доставената стока и придружаващите документи, оценка за основателност на рекламацията, ремонт), се издава акт за удовлетворяване на рекламацията. Екземпляр от този акт, стоката и приложенияте към нея документи, се изпращат на потребителя.

Търговската гаранция не оказва влияние върху правата на потребителите. Независимо от търговската гаранция продавачът отговаря за липсата на съответствие на стоката с договора за продажба съгласно чл.119 ЗЗП.

Име на клиента : ..... Адрес:.....

Име на търговския обект:.....

Дата на продажба: ..... Име на модела: .....

Подпис и печат на продавача: .....

Дата на извършен гаранционен ремонт..... Извършил ремонта: .....

Описание на повредата: .....

Становище:.....

Appropriate age	36 months +	Maximum weight:	< 30 kg
Materials	Steel, PP, PVC	Product size:	82.2 x 48 x 50.3 cm
Functions	Driving forward, backwards, turning on the left/ right, handle brake	Package size:	83 x 27 x 52cm

### WARNINGS

- 1.This product is intended for use by children over 36 months of age and weighing up to 30 kg. Not to overload!
- 2.WARNING!** To be used under adult supervision only!
- 3.WARNING!** Choking hazard! Small parts. Adult assembly is required.
- 4.WARNING!** Protective equipment should be worn. Not to be used in traffic.
- 5.WARNING!** The pedal car is intended for use only by one child.
- 6.Do not allow other child to push the pedal car while You child is using it. Not to be used in the traffic.
- 7.Not to be used on steep slopes or staircases, near swimming pools or other water bodies, bike lanes.
- 8.The go-kart must be used on flat terrains and safe playgrounds only.
- 9.Ride it in daylight only.
- 10.Keep the product away from direct heat sources – open fires, cookers or heaters.
- 11.Check regularly the condition and the integrity of each part in order to avoid damages or injury to your child.
- 12..Check before use :
  - If there are any loose screws, tighten them.
  - If the wheels, seat and steering wheel are steady and fixed.
  - If the wheels move freely.
- 13.Before the child can ride the kart by itself, make sure that it knows how and has mastered the skills needed for proper and safe usage of the product. Only then it can avoid potential falls or collisions, in which it could hurt itself and others around it.
- 14.Do not allow the child to ride the kart barefoot, without shoes or with shoes with slippery soles.
- 15.Avoid using the go-kart on rainy days,. Do not pour water or other liquids on it during play time or cleaning. This way you will prevent the risk of damaging the kart, subsequently rust on the metal parts and the disruption of the stability of the connections.
- 16.The child should not jump from curbs or other higher places or bump into them.
- 17.Make sure that the child holds the steering wheel firmly with both hands while riding the toy and does not stand on the seat or pedals.
- 18.You need to teach your child and other children who are in close proximity to the kart not to touch the kart’s wheels with their hands or other objects, while in motion.
- 19.Do not place or tie objects or strings to the toy. Risk of entanglement or injury.
- 20.Do not modify any of the parts of the product!
- 21.If a product damage occurs , contact the shop , from which you have bought the product. Do not attempt to make repairs by yourself.
- 22.This product is a toy! Use only as intended not for transporting objects or people/ luggage.
- 23.Store the product away from direct sunlight or heat sources.
- 24.Risk of entanglement or strangulation. Keep the product packages away from children.

### CARE AND MAINTENANCE

- 1.Periodically inspect the working order of the separate elements.
- 2.Keep the toy clean. Do not wash and do not drench in water directly. You can wipe it with soft cloth wetted with water or mild neutral detergent . Do not use aggressive or abrasive detergents.
- 3.Before each use thoroughly inspect the product. Check whether the stationary parts are fixed well, the wheels should move freely. If necessary tighten the loose nuts and bolts. Keep the toy in a dry place, without moisture and at a safe distance from heat sources.
- 4.Do not overload the kart.
- 5.Check regularly the pedal car before and after each use:
  - A.) If there are any loose screws and nuts, tighten them.
  - B.) If the seat is loose, tighten the loose nuts.
  - C.) Lubricate regularly the chain.
  - D.) Check regularly the integrity of the wheels.
- 6.If there is any damage to the go-kart, stop using it. Contact the retailer, from which you bought the product.

### PARTS

See Figure PD, on which are shown the parts of the product:

1.Frame; 2.Seat; 3.Front Panel; 4.Steering wheel; 5.Front fork; 6.Tube for fixing the front decorative part; 7.Wheels; 8. Wheel hubs;

In the product is included a bag with parts, which are used for fixing the separate parts:

A. Screws size 5x30 – 4 pcs, for fixing the seat; B. Washers size 5x12\*0.8 – 4+1 pcs., for fixing the seat;

C. Nuts size M5 – 4 pcs, for fixing the seat; D. Screws size 4x12 – 4 pcs, for fixing the front decorative part; E. Metal plate for fixing the front decorative parts – 1 pcs;

### ASSEMBLY INSTRUCTIONS

The assembly of the go-kart must be performed by an adult. Follow the instructions and figures strictly. After the execution of each operation make sure you have implemented the instructions strictly and the fixing of the different parts is stable.

#### 1.Step 1 – See figure S1a and S1b:

- S1a – Attach one washer to the front axle. Then attach the wheel. Fix it using screw and wrench. Finally, put the decorative hub. Follow the same actions to fix the other wheels.

- S1b - Slide the straight end of the front fork through the opening in the front part of the framer and the tube for fixing the front decoration. The curved end of the steering fork must be slid through the opening of the connecting metal plate of the front axle. Attach the steering wheel to the front fork and fix it using screw and nut. Be careful not to overtighten in order to avoid damaging any of the parts. Finally, attach the cap on the steering wheel.

**2.Step 2 – See Figure S2a and S2b:** Attach the front panel on the frame. Its bottom part must be fixed to the frame of the pedal car with 2 screws. Fix the front panel using 4 screws and metal plate.

**3.Step 3 – See Figure S3:** Attach the seat at the rear part of the frame of the cart. Fix it using 4 screws, 4 washers and 4 screws. Do not overtighten in order to avoid damage on any of the parts.

#### MADE FOR MONI

Importer: Moni Trade Ltd; Address: Bulgaria, Sofia, Trebich, Dolo str. 1

Tel.: +359 2 / 936 07 90 ; www.moni.bg

### DE TECHNISCHE DATEN

Geeignetes Alter:	36 Monate +	Maximale Belastbarkeit:	< 30 kg
Werkstoffe:	Stahl, PP, PVC	Abmessungen des Produkts:	82.2 x 48 x 50.3 cm
Funktionen:	Vor- und Rückwärtsfahrt, einbiegen, Handbremse	Verpackungsgröße:	83 x 27 x 52cm

### SICHERHEITS- UND WARNHINWEISE

1. Dieses Produkt ist für Kinder im Alter über 36 Monaten und ein Gewicht bis 30 Kg. vorgesehen. Nicht überlasten.
2. **Achtung!** Benutzung unter unmittelbarer Aufsicht von Erwachsenen.
3. **Achtung!** Erstickungsgefahr! Kleine Bauteile. Der Zusammenbau ist von einer erwachsenen Person durchzuführen.
4. **Achtung!** Bei der Nutzung soll persönliche Schutzausrüstung getragen werden. Nicht auf Verkehrsstraßen nutzen.
5. **Achtung!** Das Tretauto ist nur für ein Kind vorgesehen.
6. Lassen Sie kein anderes Kind das Auto schieben, während Ihr Kind es benutzt.
7. Nicht auf geneigten und steilen Flächen oder Treppen, sowie in der Nähe von Schwimmbad oder sonstigen Wasserbecken verwenden, oder Radwegen benutzen.
8. Nur auf ebenen Flächen und sicheren Spielplätzen benutzen.
9. Nur bei Tageslicht fahren.
10. Fern von Wärmequellen halten – offene Feuerplätze, Koch- oder Heizgeräte.
11. Überprüfen Sie regelmäßig den Zustand und die Unversehrtheit der einzelnen Teile, um Schäden und Verletzungen an Ihrem Kind zu vermeiden.
12. Vor einer Nutzung ist folgendes zu prüfen:
  - sind die Schrauben fest angezogen;
  - sind die Räder, der Sitz und das Lenkrad fest und stabil angebracht;
  - sind die Räder frei beweglich.
13. Bevor das Kind das Auto alleine fährt, stellen Sie sicher, dass es die Kenntnisse und Fähigkeiten beherrscht, um das Produkt richtig und sicher zu verwenden. Nur so können mögliche Stürze oder Kollisionen vermieden werden, die zu Verletzungen des Kindes und anderer Personen führen können.
14. Lassen Sie das Kind nicht barfuß, ohne Schuhe oder mit rutschigen Sohlen fahren.
15. Bei Regen das Auto nicht im Freien benutzen. Beim Spielen oder Reinigen das Auto nicht komplett mit Wasser oder anderen Flüssigkeiten nass machen. So vermeiden Sie eine Beschädigung des Spielzeugs, folglich das Auftreten von Rost an den Metallteilen und die Störung der Stabilität der Verbindungen.
16. Das Kind sollte nicht mit dem Auto vom Bordstein oder von anderen höheren Stellen springen und nicht dagegen fahren.
17. Stellen Sie sicher, dass das Kind das Lenkrad mit beiden Händen festhält, während es mit dem Spielzeug fährt und nicht auf dem Sitz oder den Pedalen aufrecht steht.
18. Bringen Sie Ihrem Kind und anderen Kindern, die sich in der Nähe des Fahrzeugs befinden bei, dass Sie die Räder während der Fahrt nicht mit den Händen oder anderen Gegenständen berühren dürfen.
19. Befestigen und binden Sie keine Gegenstände oder anderes Zubehör am Spielzeug.
20. Ändern Sie keine Teile des Produkts!
21. Wenden Sie sich im Schadensfall an das Geschäft, in dem Sie das Produkt erworben haben. Versuchen Sie nicht, das Produkt selbst zu reparieren.
22. Das Produkt ist ein Spielzeug! Nutzen Sie es nur zweckgemäß, und nicht für den Transport von Personen / Gegenständen.
23. Schützen Sie das Produkt vor direkter Sonneneinstrahlung und Wärmequellen.
24. Erstickungs- und Strangulierungsgefahr. Halten Sie die Verpackung des Produkts fern von Kindern.

### WARTUNG UND PFLEGE DES GOKARS

1. Überprüfen Sie regelmäßig die Funktionsfähigkeit der einzelnen Teile.
2. Halten Sie das Fahrzeug sauber. Waschen Sie es nicht und gießen Sie es nicht mit Wasser. Sie können das Fahrzeug mit weichem, mit Wasser beleuchtetem Tuch oder mit mildem Reinigungsmittel reinigen. Verwenden Sie keine aggressiven Reinigungsmitteln oder Scheuermittel für die Reinigung.
3. Überprüfen Sie das Produkt vor jedem Gebrauch. Kontrollieren Sie, ob die beweglichen Teile gut befestigt sind, ob die Räder sich frei drehen. Ziehen Sie ggf. die lockeren Schrauben und Bolzen nach. Lagern Sie das Spielzeug in einem trockenen, nicht feuchten Raum, in sicherem Abstand von Wärmequellen.
4. Überlasten Sie das Fahrzeug nicht.
5. Kontrollieren Sie regelmäßig das Tretauto vor und nach jedem Gebrauch:
  - A. Ziehen Sie ggf. locker gewordene Schrauben und Muttern nach.
  - B. Ist der Sitz etwas locker, ziehen Sie die Muttern nach.
  - C. Schmieren Sie die Kette regelmäßig.
  - D.) Bitte die Unversehrtheit der Reifen regelmäßig überprüfen.
6. Wenn Sie Schäden an dem Tretauto feststellen, bitte das Produkt nicht nutzen und den Vertriebs Händler, bei dem Sie es gekauft haben, oder den Importeur oder den Hersteller kontaktieren.

Siehe Abbildung PD mit den einzelnen Bauteilen:

1. Fahrgestell; 2. Sitz; 3. Frontplatte; 4. Lenkrad; 5. Lenkgabel; 6. Rohr zur Befestigung des vorderen Zierteils.; 7. Räder; 8. Radnaben  
Das Produkt enthält ein Paket mit Teilen zum Fixieren der einzelnen Bauelemente: A. Schraube 5x30 – 4 St., für die Befestigung des Sitzes; B. Scheibe 5x12\*0.8 – 4+1 St., für die Befestigung des Sitzes; C. Mutter M5 – 4 St., für die Befestigung des Sitzes; D. Schraube 4x12 – 4 St., zur Befestigung des vorderen Zierteils; E. Verbindungsblech zur Befestigung des vorderen Zierteils – 1 St.;

HINWEISE ÜBER DEN ZUSAMMENBAU

Folgen Sie genau den Anweisungen. Stellen Sie nach jeder Operation sicher, dass Sie die Teile fest fixiert haben.

**1. Schritt 1 – Siehe Abbildung S1a und S1b:**

- **S1a** - Befestigen Sie eine Unterlegscheibe an der Vorderachse. Dann befestigen Sie das Rad. Befestigen Sie es mit Schraube und Schraubenschlüssel. Zum Schluss die dekorative Nabe einsetzen. Führen Sie die gleichen Schritte aus, um die anderen Räder zu fixieren.

- **S1b** - Führen Sie das gerade Teil der Lenkgabel durch die Öffnung in der Vorderseite des Rahmens und das Rohr zur Befestigung des vorderen Zierteils. Das gebogene Ende der Lenkwelle muss durch die Öffnung des Verbindungsblechs an der Vorderachse durchgeführt werden. Lenkrad auf die Lenkgabel einbauen und mit Schraube und Mutter sichern. Nicht zu fest anziehen, um eine Beschädigung der Bauteile zu vermeiden. Zum Schluss setzen Sie die Abdeckkappe auf das Lenkrad.

**2. Schritt 2 – Siehe Abbildung S2a und S2b:** Platzieren Sie die Frontplatte auf den Rahmen. Das untere Teil muss am Fahrgestell des Carting Autos fixiert werden mit 2 Schrauben. Befestigen Sie der obere Teil mit 4 Schrauben und mit Hilfe der Metallplatte.

**4. Schritt 3 – Siehe Abbildung S3:** Platzieren Sie den Sitz am hinteren Teil des Fahrgestells. Befestigen Sie mit Hilfe der 4 Schrauben, 4 Scheiben und 4 Müttern. Nicht zu fest anziehen, um eine Beschädigung der Bauteile zu vermeiden.

Hergestellt für: **MONI**

Importer: **Moni Trade GmbH; Address: Bulgaria, city of Soa, Trebich Quarter, strasse Dolo 1**

Tel.: **+359 2/ 936 07 90; www.moni.bg**

GR ΧΑΡΑΚΤΗΡΙΣΤΙΚΑ

Κατάλληλη ηλικία :	36 μηνών +	Μέγιστο φόρτωμα:	< 30 kg
Υλικά:	Ατσάλι, PP, PVC	Διάσταση του προϊόντος:	82.2 x 48 x 50.3 cm
Λειτουργίες:	Οδήγηση προς τα εμπρός, προς τα πίσω και στρίψιμο, χειρόφρενο	Διάσταση της συσκευασίας:	83 x 27 x 52cm

ΠΡΟΕΙΔΟΠΟΙΗΣΕΙΣ

- Αυτό το προϊόν προορίζεται για χρήση από παιδιά άνω των 36 μηνών και βάρος έως 30 κιλά. Να μην παραφορτώνεται.
- Προσοχή!** Να χρησιμοποιείται μόνο κάτω από απευθείας επίβλεψη ενηλίκου!
- Προσοχή!** Κίνδυνος πνιγμού! Μικρά εξαρτήματα! Απαιτείται συναρμολόγηση από ενήλικο.
- Προσοχή!** Στην χρήση να φοριούνται προστατευτικά μέσα. Να μην χρησιμοποιείται σε ζώνες κυκλοφορίας
- Προσοχή!** Το αυτοκίνητο προορίζεται για χρήση μόνο ένα παιδί.
- Μην επιτρέπετε σε άλλο παιδί να στρώχνει το αυτοκίνητάκι, όσο το παιδί σας το χρησιμοποιεί.
- Να μην χρησιμοποιείται σε ανισόπεδες και κατηφορικές επιφάνειες ή σκαλιά, κοντά σε πισίνες ή άλλες υδάτινες επιφάνειες. Να μην χρησιμοποιείται στο δρόμο κυκλοφορίας οχημάτων ή σε δρόμους για ποδηλάτες.
- Να οδηγείται μόνο σε επίπεδες και ασφαλείς πλατείες
- Να οδηγείται μόνο σε ημερήσιο φως.
- Φυλάξτε το μακριά από πηγές θερμότητας – ανοιχτές εστίες φωτιάς, θερμαντικά σώματα και κουζίνες μαγειρέματος
- Τακτικά ελέγχετε την κατάσταση και την πληρότητα των εξαρτημάτων, για να αποφύγετε βλάβες και τραυματισμό του παιδιού σας.
- Πριν την χρήση ελέγξτε
  - εάν οι βίδες είναι καλά σφιγμένες;
  - εάν οι ρόδες, το κάθισμα και το τιμόνι είναι γερά και σταθεροποιημένα καλά;
  - εάν οι ρόδες κινούνται ελεύθερα;
- Πριν το παιδί να ξεκινήσει να οδηγεί το αυτοκίνητο αυτόνομα, σιγουρευθείτε ότι κατέχει τις γνώσεις και τις δεξιότητες για τη σωστή και ακίνδυνη χρήση του προϊόντος. Μόνο έτσι θα αποφύγει πιθανά πεσιματα ή συγκρούσεις, όπου μπορεί να τραυματίσει τον εαυτό του ή τους διπλανούς του.
- Μην επιτρέπετε στο παιδί να οδηγεί το αυτοκίνητο ξυπόλητο, χωρίς παπούτσια ή με παπούτσια με γλιστερό πάτο.
- Μην χρησιμοποιείτε το αυτοκίνητο έξω σε βροχερές μέρες. Μην το καταβρέχετε με νερό και άλλα υγρά στην διάρκεια του παιχνιδιού ή στο καθάρισμα. Με αυτό το τρόπο θα αποτρέψετε το ρίσκο από βλάβες του παιχνιδιού από σκουριά στα μεταλλικά σημεία και παραβίαση της σταθερότητας των ενώσεων.
- Το παιδί δεν πρέπει να πηδάει με το αυτοκίνητο από πεζούλια ή άλλα πιο ψηλά μέρη, όπως και να συγκρούεται σε αυτά.
- Σιγουρευθείτε ότι το παιδί κρατάει το τιμόνι γερά με τα δύο χέρια όσο οδηγεί το παιχνίδι και να μην ανεβαίνει πάνω στο κάθισμα ή στα πεντάλ.
- Μάθετε το παιδί σας και τα άλλα παιδιά, που είναι κοντά στο αυτοκίνητο να μην ακουμπάνε τις ρόδες με χέρια ή άλλα αντικείμενα, όσο αυτό κινείται.
- Μην βάζετε και μην δένετε στο παιχνίδι αντικείμενα και άλλα αξεσουάρ και κορδόνια.
- Μην κάνετε μετατροπή σε κανένα μέρος του προϊόντος!
- Σε περίπτωση βλάβης επικοινωνήστε με το εμπορικό κατάστημα απ' όπου αγοράσατε το προϊόν. Μην προσπαθείτε να το επισκευάσετε μόνοι σας.
- Αυτό το προϊόν είναι παιχνίδι! Χρησιμοποιείστε το μόνο για το σκοπό που προορίζεται και όχι για μεταφορά αντικείμενων ή ανθρώπων/ αποσκευών.
- Αποθηκεύστε το προϊόν μακριά από απευθείας ηλιακό φως και πηγές θερμότητας.
- Ρίσκο από στραγγαλισμό ή ασφυξία. Φυλάξτε τις συσκευασίες του προϊόντος μακριά από παιδιά.



1. Ελέγχετε περιοδικά την κατάσταση των μεμονωμένων στοιχείων.
2. Κρατήστε το παιχνίδι καθαρό. Μη το πλένετε και μην ρίχνετε απευθείας νερό πάνω του. Μπορείτε να το καθαρίζετε με ένα μαλακό πανί βρεγμένο με νερό ή με ήπιο ουδέτερο προϊόν καθαρισμού. Μη χρησιμοποιείτε επιθετικά καθαριστικά ή καθαριστικά που περιέχουν λειαντικά σωματίδια.
3. Πριν από κάθε χρήση κάντε ολόκληρος έλεγχος του προϊόντος. Βεβαιωθείτε ότι τα σταθερά μέρη είναι καλά ασφαλισμένα και ότι οι τροχοί μπορούν να περιστραφούν ελεύθερα. Αν είναι απαραίτητο, σφίξτε τις χαλαρές κοχλίες και περικόχλια Διατηρήστε το παιχνίδι σε ξηρούς χώρους χωρίς υγρασία και σε ασφαλή απόσταση από πηγές θερμότητας.
4. Μη φορτώνετε υπερβολικά το όχημα.
5. Ελέγξτε τακτικά το όχημα με ποδόπληκτρα πριν και μετά από κάθε χρήση.  
Α.) Εάν υπάρχουν χαλαρές κοχλίες και περικόχλια, παρακαλώ σφίξτε τα.  
Β.) Εάν το κάθισμα είναι χαλαρό, παρακαλώ σφίξτε τις χαλαρές κοχλίες.  
Γ.) Παρακαλώ, λιπαίνετε περιοδικά την αλυσίδα.  
Δ) Παρακαλώ, ελέγξτε τακτικά την ακεραιότητα των ελαστικών. Εάν είναι απαραίτητο, φουσκώστε τα λάστιχα.
6. Αν υπάρχει κάποια βλάβη στο όχημα, σας παρακαλούμε να μην το χρησιμοποιήσετε και επικοινωνήστε με τον εμπορικό αντιπρόσωπο από τον οποίο αγοράσατε το προϊόν, με τον εισαγωγέα ή με τον κατασκευαστή.

### ΕΞΑΡΤΗΜΑΤΑ ΤΟΥ ΟΧΗΜΑΤΟΣ

Δείτε τη φιγούρα PD, που αναφέρονται τα επιμέρους εξαρτήματα

1. Πλαίσιο, 2. Κάθισμα, 3. Μπροστινό πάνελ, 4. Τιμόνι, 5. Άξονας τιμονιού, 6. Σωλήνας για στερέωμα του μπροστινού διακοσμητικού μέρους.
- Μαζί με το προϊόν συμπεριλαμβάνεται συσκευασία με εξαρτήματα τα οποία βοηθούν την σύνδεση των επιμέρους εξαρτημάτων. . Τροχούς 8. Κόμβοι τροχών
- A. Βίδες με διάσταση 5x30 – 4 τμχ., για στερέωμα του καθίσματος, B. Ροδέλες διάσταση 5x12\*0.8 – 4+1 τμχ., για στερέωμα του καθίσματος, C. Παξιμάδια διάσταση M5 – 4 τμχ., για στερέωμα του καθίσματος, D. Βίδες με διάσταση 4x12 – 4 τμχ., για στερέωμα του μπροστινού διακοσμητικού μέρους. E. Μεταλλικό λαμάκι για στερέωμα του μπροστινού διακοσμητικού μέρους – 1 τμχ.

### ΒΗΜΑΤΑ ΣΥΝΑΡΜΟΛΟΓΗΣΗΣ

Η συναρμολόγηση του αυτοκινήτου με πεντάλ πρέπει να εκτελεστεί από ενήλικο. Ακολουθείτε τις οδηγίες. Μετά από την εκτέλεση κάθε βήματος, σιγουρευθείτε ότι έχετε στερεώσει σωστά το κάθε μέρος.

#### 1.Βήμα 1 –Δείτε φιγούρα S1a και S1b:

- **S1a** - Συνδέστε μια ροδέλα στον μπροστινό άξονα. Στη συνέχεια, συνδέστε τον τροχό. Τοποθετήστε το με βίδα και κλειδί. Τέλος, βάλτε το διακοσμητικό πλήμνη. Ακολουθήστε τις ίδιες ενέργειες για να στερεώσετε τους άλλους τροχούς.
- **S1b** - Εισάγετε την ίσια άκρη του άξονα τιμονιού στην οπή του μπροστινού τμήματος του πλαισίου και στο σωλήνα για τη στερέωση του μπροστινού διακοσμητικού μέρους Το κλειστό άκρο του άξονα τιμονιού πρέπει να εισέλθει μέσω του ανοίγματος της μεταλλικής λάμας στον εμπρός άξονα. Τοποθετείστε το τιμόνι στον άξονά του και σταθεροποιήστε με τη βοήθεια της βίδας και του παξιμαδιού. Μην σφίγγετε υπερβολικά για να μην βλάψετε κάποιο από τα εξαρτήματα Στο τέλος βάλτε το καπάκι του τιμονιού.

**2.Βήμα 2 –Δείτε φιγούρα S2a και S2b** - Τοποθετείστε το μπροστινό πάνελ στο πλαίσιο. Το κάτω του μέρος πρέπει να στερεωθεί στο πλαίσιο του κάρτινγκ χάρτου 2 βιδών. Στερεώστε την κορυφή χρησιμοποιώντας με την βοήθεια των 4 βιδών και της μεταλλικής λάμας.

**3.Βήμα 3 –Δείτε φιγούρα S3** - Τοποθετείστε το κάθισμα στο πίσω μέρος του πλαισίου του αυτοκινήτου. Στερεώστε το με 4 βίδες, 4 ροδέλες και 4 παξιμάδια. Μην σφίγγετε υπερβολικά για να μην βλάψετε κάποιο από τα εξαρτήματα.

**Έχει παραχθεί για την MONI**

**Εισαγωγέας: "Μόνι Τρέιντ" Ε.Π.Ε. ; Διεύθυνση: Πόλη Σόφια, συνοικία "Τρέμπιτς", δρόμο Dolo  
τηλέφωνο:+359 / 936 07 90 ; www.moni.bg**

### RO SPECIFICAȚII

Vârsta potrivită:	36 luni +	Capacitatea maximă de încărcare:	< 30 kg
Materiale:	Oțel,pp, PVC	Dimensiunea produsului:	82.2 x 48 x 50.3 cm
Caracteristici:	conduceți înainte, înapoi și întoarceți-vă, frâna de mână	Dimensiunea ambalajului:	83 x 27 x 52cm

### AVERTIZĂRI

1. Acest produs este destinat copiilor peste 36 luni care au greutate până la 30 kg. Nu supraîncărcați.
2. **Atenție!** Utilizați numai pentru supravegherea directă a adulților.
3. **Atenție!** Pericol de stres! Piese mici.
4. **Atenție!** Trebuie folosit echipament personal de protecție în timpul utilizării. Nu utilizați în zonele de trafic.
5. **Atenție!** Mașina este concepută pentru a fi utilizată de un singur copil.
6. Nu lăsați un alt copil să împingă mașina în timp ce copilul o folosește.
7. Nu utilizați pe zone înclinate și abrupte sau pe scări, lângă piscine sau alte corpuri de apă. Nu utilizați pe carosabil sau pe benzi de biciclete.
8. Conduceți numai pe terenuri egale și pe terenuri securizate.
9. Conduceți numai în lumina zilei.
10. Țineți departe de sursele de căldură - aparate de gătit sau de încălzire.
11. Verificați periodic starea și integritatea părților individuale pentru a evita deteriorarea și rănirea copilului.
12. Înainte de utilizare, verificați:  
- dacă șuruburile sunt strânse.  
- Roțile, scaunul și volanul sunt ferme și fixate.  
- Dacă roțile se mișcă liber.
13. Înainte ca copilul să înceapă să conducă singur mașina, asigurați-vă că a dobândit cunoștințele și abilitățile necesare pentru utilizarea corectă și sigură a produsului. Numai în acest fel va fi capabil să evite posibile căderi sau coliziuni, care pot răni pe ei înșiși și pe alții.
14. Nu permiteți copilului să conducă mașina fără încălțăminte sau încălțăminte cu talpă alunecoasă.

15. Nu folosiți mașina în aer liber în zilele ploioase. Nu înmuiați cu apă sau alte lichide în timpul jocului sau curățării. Acest lucru va împiedica riscul de deteriorare a jucăriei, în consecință aspectul ruginei pe piesele metalice și deteriorarea stabilității articulațiilor.
16. Copiii nu ar trebui să sară din borduri sau alte locuri înalte, nici să nu sară în ele.
17. Asigurați-vă că copilul ține ferm mânerul cu ambele mâini în timp ce conduce jucăria și nu se află pe scaun sau pe pedale.
18. Încercați copilul și ceilalți copii aflați în apropierea mașinii să nu atingă roțile cu mâinile sau cu alte obiecte în timp ce se află în mișcare.
19. Nu așezați obiecte sau alte accesorii și legături pe jucărie.
20. Nu modificați nici o parte a produsului!
21. În caz de avarie, contactați departamentul de vânzări din care ați achiziționat produsul. Nu încercați să reparați singur produsul.
22. Acest produs este o jucărie! Utilizați-l numai pentru scopul propus, nu pentru a purta obiecte sau pentru a transporta persoane / bagaje.
23. Păstrați produsul departe de lumina directă a soarelui și de sursele de căldură. Păstrați ambalajul produsului departe de copii.

## INSTRUCȚIUNI DE ÎNTREȚINERE ȘI PREVENIRE

1. Verificați periodic bună stare de funcționare a diferitelor elemente.
2. Mențineți jucăria curată. Trebuie evitată spălarea sau contactul direct a acesteia cu apă. Puteți curăța mașina cu prosop moale, umezit cu soluție de curățare moderată. Nu folosiți preparate de curățare agresive sau unele care conțin particule agresive.
3. Înaintea fiecărei utilizări examinați produsul. Verificați dacă piesele imobile sunt bine fixate și dacă roțile se pot mișca liber. Dacă este cazul, strângeți șuruburile și bolțurile slăbite. Depozitați jucăria în încăperi uscate, lipsite de umiditate și la o distanță sigură de surse de căldură.
4. Nu supraîncărcați mașina.
5. Verificați regulat mașina cu pedale înainte și după fiecare utilizare:
  - A.) La prezența unor șuruburi și piulițe slăbite, vă rugăm a le strânge.
  - B.) Dacă scaunul este slăbit, vă rugăm a strânge piulițele slăbite.
  - C.) Vă rugăm a unge periodic lanțul.
  - D.) Vă rugăm a verifica integritatea anvelopelor. Pompați-le dacă este cazul.
6. La prezența unei defecțiuni la mașina, vă rugăm anu-o utiliza, ci a contacta agentul comercial de la care ați achiziționat produsul, importatorul sau producătorul.

## PIESE

Vezi Figura PD, care arată părțile individuale:

1. Cadru ; 2. Scaune; 3. panoul precedent; 4. Volan; 5. Volanul; Un tub pentru fixarea părții decorative din față; 7. Roți; 8. Roți dințate

Produsul include un pachet cu piese pentru a ajuta la fixarea pieselor individuale:

A. Șuruburi dimensiune 5x30 - 4 buc, pentru fixarea scaunului; B. Mărimea 5x12\*0.8 - 4 + 1 buc, pentru fixarea scaunului; C. Dimensiunea piulițelor M5 - 4 bucăți, pentru fixarea scaunelor; D. Șuruburi dimensiune 4x12 - 4 bucăți, pentru fixarea părții decorative din față; E. Placă metalică pentru fixarea părții decorative din față - 1;

## PASURI DE MONTARE

Asamblarea autovehiculului cu pedale ar trebui făcută de un adult. Urmați instrucțiunile exacte. După efectuarea fiecărei operații, asigurați-vă că ați fixat piesele individuale.

### 1. Pasul 1 - Consultați Figura S1a și S1b:

- **S1a** - Așezați o mașină de spălat pe punțile din față. Apoi introduceți anvelopa. Fixați-l cu o piuliță și o cheie. În cele din urmă, plasați o filă decorativă. În același mod, fixați celelalte anvelope.

- **S1b** - Verificați muchia dreaptă a furcii de direcție prin orificiul din fața cadrului și tubul de fixare a conductei frontale. Capătul blocat al arborelui de direcție trebuie să fie străpuns prin orificiul plăcii de conectare a punții față. Montați volanul volanului și asigurați-l cu un șurub și o piuliță. Nu strângeți prea mult pentru a evita deteriorarea pieselor. În cele din urmă, puneți capacul pe volan.

**2. Pasul 2 - A se vedea figura S2:** Așezați panoul frontal al ramei. Partea inferioară trebuie fixată pe cadrul cartonului cu 2 șuruburi. Fixați partea superioară folosind 4 șuruburi și o placă metalică.

**3. Pasul 3 - A se vedea figura S3:** Așezați scaunul în spatele caroseriei. Fixați-l cu 4 șuruburi, 4 șaibe și 4 piulițe. Nu strângeți prea mult pentru a evita deteriorarea pieselor.